



Caractéristiques :

Cette plate-forme a été dessinée pour être montée sur une ligne de transport par rail aérien d'installation normale dans les abattoirs, boucheries, salles de découpe, caves et bien d'autres.

Le rail est coupé dans la zone de pesage et le morceau détaché se fixe à la bascule pour que, sans interrompre le transport, la charge suspendue dans les crochets ou le chariot puisse être pesé.

VOIE-AÉRIENNE DE 2 CAPTEURS

Sa structure externe est entièrement en Acier Inoxydable et l'intérieur est galvanisé à chaud, ce qui, dans l'ensemble, lui confère une garantie anti corrosion impeccable et de longue durée. Les capteurs, totalement en Acier Inoxydable, fournissent une protection IP68, avec un certificat d'approbation **CE** mentionné dans la fiche technique respective, et la boîte de raccordement en fibre (polyester), IP66, garantissent son parfait fonctionnement dans les environnements les plus agressifs.

Version	Dimension mm	Finition	Capacité kg	Division g
VOIE AÉRIENNE 2 CAPTEURS	Maximum du rail 600 mm	Intérieur Galvanisé Extérieur Inox	150	50
			300	100
			600	200
			1.500	500

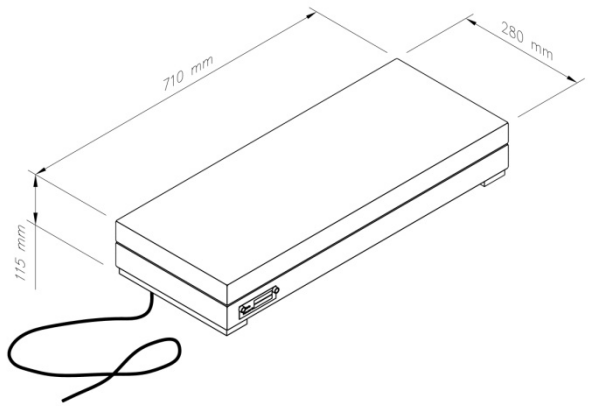
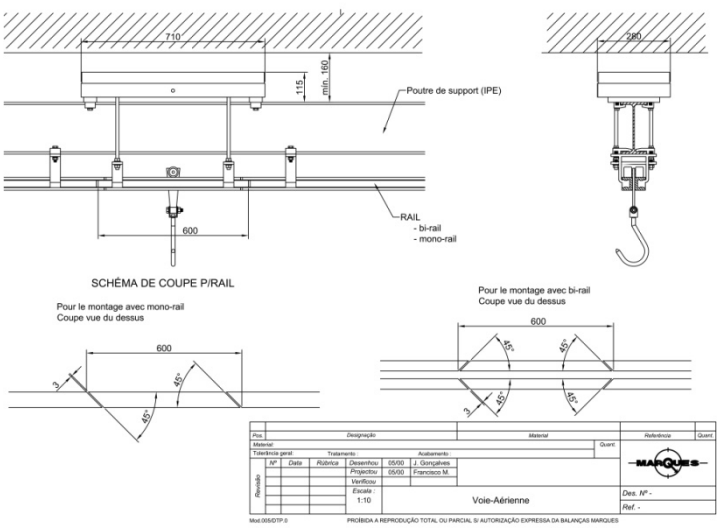

VOIE-AÉRIENNE MONO-CAPTEUR

Constituée par une base de support en tôle d'Acier galvanisé à chaud et une boîte extérieure en Acier Inoxydable qui confèrent à l'ensemble une garantie anti corrosion impeccable et de longue durée. Le capteur offre une protection IP 66 et un certificat d'approbation **CE** garantissent son parfait fonctionnement dans les environnements les plus agressifs

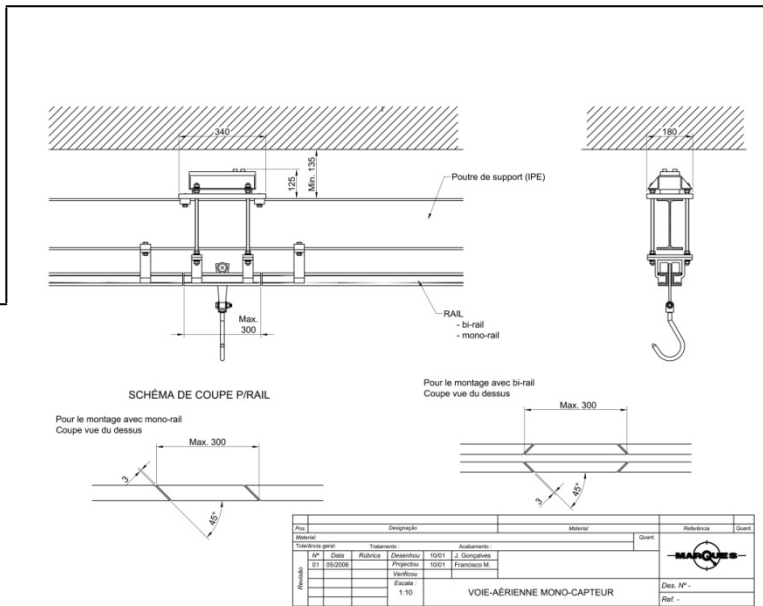

Version	Dimensions mm	Finition	Capacité kg	Division g
MONO-CAPTEUR	Maximum du rail 300 mm	Base Galvanisée Caisse Inox	150	50
			300	100

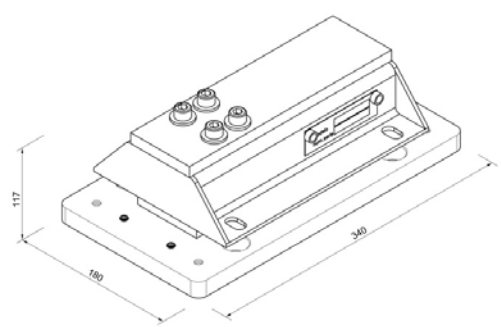

ZA LES LOCAUX BLEUS N°20
553 Rue Saint Pierre 13012 Marseille

Tél 04 91 49 99 27 - FAX 04 91 49 95 29
adm.pesage@orange.fr

OPTION :

Garantie 1 an

Fabriqué en Europe