

Systeme de pesage mobile

BRUSS
Pesage Embarqué

X-TRA line **B**

Transpalette peseur manuel
4 capteurs
Pesage, Totalisation.

Capacité : 2.000 kg
Graduation multi-écheleon
0 à 200 kg/0,2 kg
201 à 500 kg/0,5 kg
501 à 2.000 kg/1 kg

Etanchéité IP65
Capteurs et câblage IP67

Utilisation
Pesage avec europalettes



Disponible en transactions commerciales



ISO 9002



Série X-TRA-B



Idéal pour la pesée de palettes européennes, le X-TRA-B combine un système de pesage précis et de haute qualité. La simplicité de son clavier de fonctions permet une utilisation par tous. Le X-TRA-B a été élaboré pour un usage intensif, résistant aux chocs et étanche à la poussière et l'humidité. Son module de batterie, interchangeable très rapidement, est prévu pour une autonomie d'environ 35 heures d'utilisation.

Caractéristiques techniques

Capacité	: 2.000 kg
Graduation multi-échele	: 0-200 kg : graduation 0,2 kg 201-500 kg : graduation 0,5 kg 501-2.000 kg : graduation 1 kg
Erreur maximale	: 0,1 % du poids pesé
Étanchéité	: Capteurs et câblage IP67 Indicateur IP65
Autonomie	: Jusqu'à 35 heures, indication de recharge 5 heures avant coupure automatique
Batterie	: 12 Vdc/1,2Ah
Chargeur de batterie	: 230 Volt/12 Vdc - 300 mA

Fonctions

- Correction manuelle et automatique du zéro,
- Fonctions Brut/Tare/Net,
- Tare manuelle et automatique,
- Totalisation avec numéro de séquence,
- Affichage d'erreurs,
- Coupure automatique après 60 minutes de non utilisation (programmable)

Options

- Imprimante intégrée pour édition des données de pesée,
- Indicateur rotatif pour une lecture sur 360°,
- Module de batterie supplémentaire, permettant une utilisation continue,
- Châssis en inox,
- Fourches en inox,
- Roues de direction en polyuréthane ou polyamide,
- Roues de charge en polyamide et/ou tandem,
- Frein à pied (non disponible avec roues directrices en nylon),
- Capacité 3.000 kg (graduation 1 kg),
- Longueur de fourches 950 mm jusqu'à 2000 mm
- Écartement extérieur des fourches 550 mm,
- Autres options sur demande.

Dimensions

A Longueur de fourche	: 1150 mm
B Largeur de fourche	: 170 mm
C Hauteur minimale	: 90 mm
D Hauteur maximale	: 210 mm
Course de levage	: 120 mm
E Écartement extérieur	: 550 mm
F Hauteur indicateur	: 650 mm

Caractéristiques

Couleur	: Jaune RAL 1028, peinture epoxy
Poids	: 120 kg
Roues directrices	: Caoutchouc
Roues de charge	: Polyuréthane tandem

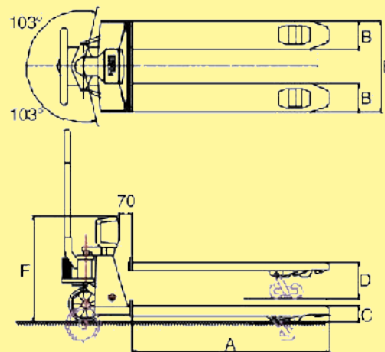

Produit distribué par :

ADM PESAGE

ZA LES LOCAUX BLEUS N°20
553 Rue Saint Pierre 13012 Marseille

Tél 04 91 49 99 27 - FAX 04 91 49 95 29
adm.pesage@orange.fr

BRUSS
Pesage Embarqué

Pour plus de renseignements allez sur
www.precisa.fr